

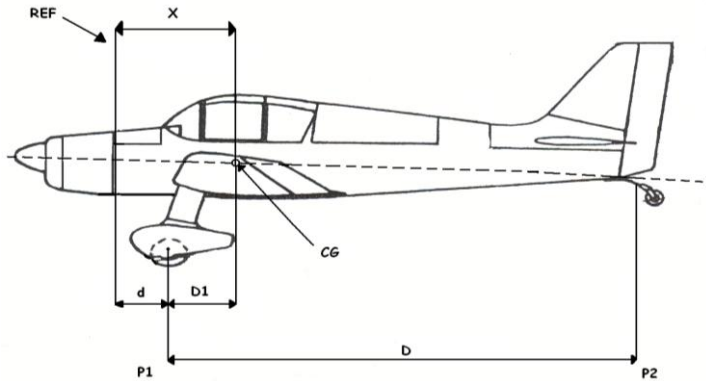

RAPPORT DE PESEE & CENTRAGE AVION

Appareil type:	JODEL D 112	Date:	11 08 07
N°	231	Lieu:	Juvancourt
Immatriculation:	F PERZ	Nom :	JM Guibourt
		Signature :	



Mise à niveau = soute à bagages
Référence = B.A. - voilure rectangulaire

d = 0,09 m
D = 4,60 m

Distance du C.G.

Masse à vide (kg)

aux roues principales :	Masse lue	Tare	Masse nette	
$D_1 = \frac{P_2 \times D}{M} = 0,174 \text{ m}$	Roue G	153	0	153
	Roue D	153	0	153
à la référence :	Roue AR (= P2)	12	0	12
$X = d + D_1 = 0,264 \text{ m}$	Masse à vide mesurée M Kg			318

Corrections

	Masse (Kg)	Bras de levier (m)	Moments (P. Rapport Référence) (mxKg)
Valeurs lues	318	0,264	83,820
Huile comprise dans masse à vide			0
Essence			0
Résultats corrigés	318	0,264	83,820
	Masse à vide	Distance du C.G. à vide	Moments à vide

Kg

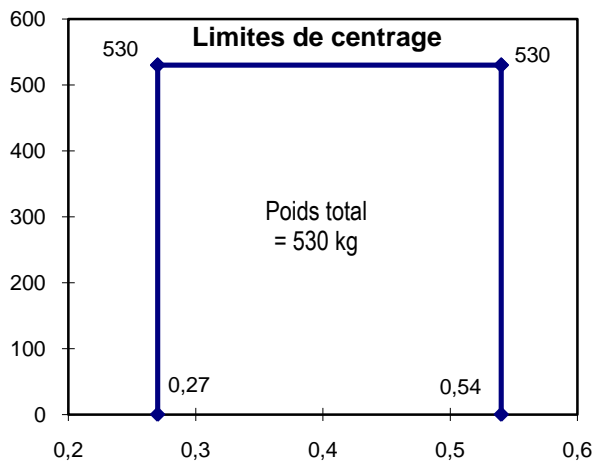

Exemple de chargement :

	Masse (Kg)	Bras levier (m)	Moment (mxKg)
Avion vide	318	0,264	83,820
Equipage x 77	77	0,580	44,660
Passagers x 77	77	0,580	44,660
Bagages	15	1,15	17,250
Essence avant	43	-0,210	-9,030
Essence arrière			0,000
Huile comprise dans masse à vide			
Total	530	0,342	181,36
Pesée précédente	Masse à vide	330 kg	
	Date	28 07 01	